Hinweis!

Wir können aus Bieterschutzgründen die Preise für nachfolgende Artikel nicht veröffentlichen. Im Anhang können Sie die Artikel einsehen, die bei uns nach der VOL/A vergeben werden.

Zur Teilnahme am Sammelbestellverfahren des LVwA sind grundsätzlich alle landesunmittelbaren Dienststellen, sowie öffentliche Zuwendungsempfänger des Landes Berlin berechtigt.

Gem. Nr. 6.1.3 AV § 55 LHO bedarf es zur Durchführung von Sammelbestellungen der Befugnis zum Abschluss von Verträgen nach Nr.3.2 zu § 9 LHO. Zu diesem Zweck muss eine Teilnahme am SBV dem LVwA erklärt werden.

Eine Teilnahme-Erklärung können Sie per Mail unter

sbvinfo@lvwa.berlin.de

anfordern oder unter

<http://b-intern.de/wb/landesverwaltungsamt/aufgabenbereiche/sammelbestellverfahren/anleitung/>

herunterladen.

Sollten Sie weitere Fragen haben, können Sie sich gerne an den zuständigen Sachbearbeiter wenden.

Ihr Team vom Landesverwaltungsamt



Sammelbestellverfahren

>> SBV <<

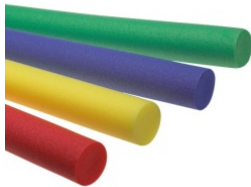

Sportgeräte



Rundschreiben LVwA LS Nr. 05/2018
gültig vom 01.03.2018 bis 28.02.2019

Landesverwaltungsamt Berlin • 10702 Berlin (Postanschrift)

An die Teilnehmer
des Sammelbestellverfahrens

GeschZ (Bei Antwort bitte angeben)

SE LS 15

Bearbeiter(in)

Frau Hartmann-Lamberty

E-Mail:

beatrice.hartmann-lamberty@lvwa.berlin.de

(E-Mail-Adresse nicht für Dokumente mit elektronischer Signatur)

Dienstgebäude Berlin-Wilmersdorf
Fehrbelliner Platz 1
10707 Berlin

Zimmer

69

Telefon

(030) 90139- 6329

interne Vorwahl (9139)

Vermittlung

(030) 90139-6000

Fax

(030) 9028- 3508

Datum

02.03.2018

Rundschreiben LVwA SE LS Nr. 05 / 2018

Beschaffung von Sportgeräten Anlage

1. Das in diesem Rundschreiben aufgeführte Sortiment wurde in einem Wettbewerbsverfahren als wirtschaftlichstes Angebot ermittelt. Die am Sammelbestellverfahren (**SBV**) teilnehmenden Dienststellen des Landes Berlin können die angebotenen Leistungen daher ohne eigene Vergabeverfahren **direkt** bei den hier ausgewählten Vertragspartnern bestellen.
2. Für die Auftragserteilung empfehle ich, die beigefügten Abrufscheine zu verwenden. Das Blankoformular können Sie auch als Datei von der Homepage im Intranet herunterladen oder sich diese per E-Mail zusenden lassen.

Bestellen Sie Ihre Ware nur bei den in diesem Rundschreiben genannten Kontaktdaten!

Bei dem Ausfüllen der Abrufscheine bitte beachten:

- a) Die Abrufscheine müssen alle erforderlichen Angaben enthalten:
 - Firma (gekennzeichnet durch die Referenznummer)
 - Artikelnummer
 - Artikelbezeichnung mit der gewünschten Ausführungsart (Farben / Größen) und Anzahl
 - rechnerische Richtigkeit
 - Anlieferstelle (Gebäudeteil / Etage / Raum), bei Bedarf die gewünschte Lieferzeit
- b) Die Preise gelten bis zum **28.02.2019**.
- c) Lieferfristen, Sonderkonditionen und weitere Hinweise können der Tabelle auf der letzten Seite entnommen werden.
- d) Allen nachstehend aufgeführten Preisen ist die **Mehrwertsteuer** in Höhe von derzeit **19%** hinzuzurechnen.

...



Fehrbelliner Platz (U3, U7)

101, 104, 115

Eingang: Tordurchfahrt
Württembergische Str.

Internet:
<http://www.berlin.de/landesverwaltungsamt>

Sprechzeiten: Siehe Internet und
nach telefonischer Vereinbarung

3. Die Gewährleistungsfrist (Garantie) beträgt: Gestaffelt nach Artikeln, siehe Infoblatt letzte Seite!
4. Der Mindestbestellwert beträgt 50,- € (netto).
5. Das Rundschreiben ersetzt das Rundschreiben **LVwA LS Nr. 7/2016**.

Bitte beachten Sie bei Ihren Bestellungen:

1. Viele Bälle werden aus organisatorischen Gründen oder der Umwelt zuliebe meistens unaufgepumpt verschickt.
2. Die Scharniere der Schränke müssen bei einigen Artikeln selber montiert werden.

Ich weise ausdrücklich darauf hin, dass der Inhalt dieses Rundschreibens an Personen außerhalb des öffentlichen Dienstes bzw. Firmen nicht bekannt gegeben werden darf.

Im Auftrag

Yaşaroğlu



Weitere Informationen

Sie benötigen ein aktuelles Rundschreiben?

Frau Netzband Tel: 90139 6349 (int. 9139)
oder
Frau Albrecht Tel: 90139 6135
E-Mail: sbvinfo@lvwa.berlin.de
Schulen erhalten die Rundschreiben von den Schulämtern!

Sie haben Fragen zum vorliegenden Rundschreiben?

Rufen Sie mich an (Rufnummer auf der ersten Seite)

Haben Sie Probleme mit der Lieferung?

Nehmen Sie Kontakt zu Ihrem Lieferanten auf (siehe letzte Seite).
Bei Schwierigkeiten wenden Sie sich bitte an mich.

Allgemeine Anfragen und Informationen zum SBV





E-Mail: sbvinfo@lvwa.berlin.de
Intranet: <http://b-intern.de/wb/landesverwaltungsamt/aufgabenbereiche/sammelbestellverfahren/>
(Beschäftigtenportal des Landes Berlin)





Ballsport







Ifd. Nummer	Artikel-Nummer		Einzelpreis Euro
101		<u>Wettspiel-Basketball</u>	
		Hersteller: <u>Molten</u> Modell: <u>School Master</u> DBB-Prüfsiegel, Oberfläche Synthetikleder	
		Größe 7	
		Größe 6	
102		<u>Basketball</u>	
		Hersteller: <u>Parido</u> Modell: <u>Power</u> Größe u. Gewicht nach internationaler Vorschrift, Nylonkarkasse	
		Größe 7 / Normal	
		Größe 5 / Mini	
103		<u>Streetball</u>	
		Hersteller: <u>Molten</u> Modell: <u>BC7R-USA</u> Größe u. Gewicht nach internat. Vorschrift, Nylonkarkasse,	
		Größe 7	
104		<u>Wettspiel-Volleyball</u>	
		Hersteller: <u>Conti</u> Modell: <u>Supersoft DVV I</u> aus hochwertigem Rindleder DVV 1 Prüfsiegel, wettkampffähig.	
		Größe 5	
105		<u>Volleyball</u>	
		Hersteller: <u>Molten</u> Modell: <u>School Master</u> Größe u. Gewicht nach internationaler Vorschrift, DVV 2 Prüfsiegel, weiches Synthetikleder,	
		Größe 5	

Ifd. Nummer	Artikel-Nummer		Einzelpreis Euro
106		<u>Beach-Volleyball</u>	
		<p>Hersteller: <u>Molten</u> Modell: <u>Beach Master</u></p> <p>Größe u. Gewicht nach internat. Vorschrift, DVV Beach 1 Prüfsiegel, Synthetikleder, handgenäht und wetterfest,</p>	
		Größe 5	
107		<u>Wettkampf-Fußball</u>	
		<p>Hersteller: <u>Adidas</u> Modell: <u>Torfabrik Competition</u></p> <p>FIFA approved, wasserabweisend</p>	
		Größe 5	
108		<u>Fußball</u>	
		<p>Hersteller: <u>Alpas</u> Modell: <u>Team</u></p> <p>nach FIFA-Vorschrift, Synthetikleder, wasserabweisend</p>	
		Größe 5	
		Größe 4	
		Größe 3	
109		<u>Hallenfußball</u>	
		<p>Hersteller: <u>Alpas</u> Modell: <u>Farmat</u></p> <p>Weiches Oberflächenmaterial, reduziertes Sprungverhalten, Oberfläche Velours</p>	
		Größe 5	
110		<u>Hallenfußball - Futsal</u>	
		<p>Hersteller: <u>Molten</u> Modell: <u>Vantaggio 1900</u></p> <p>Ball aus PU-Material, mit TPU Ballblase, mit reduziertem Sprungverhalten gem. FIFA Norm, abriebfest und formstabil, offizielle Größe und Gewicht. Umfang 62 – 64 cm. ca. 420 g</p>	
		Größe 4	
111		<u>Wettkampf-Handball</u>	
		<p>Hersteller: <u>Molten</u> Modell: <u>HX 4200</u></p> <p>Top Wettspielball nach IHF Vorschrift, Synthetikleder</p>	
		Größe 2	
		Größe 3	

Ifd. Nummer	Artikel-Nummer		Einzelpreis Euro
112		<u>Trainings-Handball</u>	
		<p>Hersteller: <u>Alpas</u> Modell: <u>Sportco</u></p> <p>PU-Material, nach IHF-Vorschrift,</p>	
		Größe 3	
		Größe 2	
		Größe 1	
		Größe 0	
113		<u>Methodik-Handball für Kinder</u>	
		<p>Hersteller: <u>Molten</u> Modell: <u>Methodik-Handball</u></p> <p>weiches Synthetikleder, leicht eindrückbar, ohne Ballblase, IHF Gütesiegel,</p>	
		Größe 0	
114		<u>Softball</u>	
		<p>Hersteller: <u>L.T.K Sporting Goods</u> Modell: <u>Softball PU</u></p> <p>Weichschaumstoff, Durchmesser 20 bis 21 cm</p>	
		beschichtet ca. 235g gut springend	
		beschichtet ca. 330g sehr gut springend	
115		<u>Rugbyball - Trainingsball</u>	
		<p>Hersteller: <u>Alpas</u> Modell: <u>Rugby</u></p> <p>griffige gummierte Oberfläche, leichte Noppenstruktur</p>	
		Größe 4	
116		<u>Rugbyball für Vereinssport</u>	
		<p>Hersteller: <u>Alpas</u> Modell: <u>Rugby</u></p> <p>Für Vereine geeignet, draußen einsetzbar, hohe Griffigkeit, abnutzungsbeständig durch strapazierfähiges Synthetikmaterial, handgenäht.</p>	
		Größe 5	





Ifd. Nummer	Artikel-Nummer		Einzelpreis Euro
117		<p align="center"><u>Headisball - Tischtennis-Kopfball</u></p> <p>Hersteller: <u>Headis</u> Modell: <u>Headis-Match-Ball</u></p> <p>weißer Ball mit abrutschfester und angerauhter Oberfläche, mit Nadelventil, Gewicht ca. 100 g, ca. 50 cm Umfang im aufgepumpten Zustand,</p>	
118		<p align="center"><u>Headisnetz</u></p> <p>Hersteller: <u>Headis</u> Modell: <u>Headis-Netz</u></p> <p>Stabile Konstruktion aus Kunststoff, mit Stecksystem für leichten Aufbau und Gummischutz für Tischtennisplatten.</p>	
119		<p align="center"><u>Softball</u></p> <p>Hersteller: <u>Unlimitid/Togu</u> Modell: <u>Kogelan/Colibri</u></p> <p>Kunststoff, geschlossene Oberflächenstruktur, offenzellige Struktur innen, regulierbarer Luftinnendruck.</p> <p align="right">Volleyball (240 g) Gymnastikball (320 g)</p>	
120		<p align="center"><u>Gymnastikball</u></p> <p>Hersteller: <u>Ledraplastic</u> Modelle: <u>Ritmic</u></p> <p>Hochelastisch u. griffsicher, mit Ventil, ca. 320 g (Ø 16 cm), ca.420 g (Ø 19 cm).</p> <p align="right">Durchmesser 16 cm Durchmesser 19 cm</p>	
121		<p align="center"><u>Gymnastikball - Medizinball</u></p> <p>Hersteller: <u>Taffeta</u> Modell: <u>Sportco</u></p> <p>Abwaschbar, mit Ventil, Obermaterial Gummi.</p> <p align="right">2,0 kg 3,0 kg</p>	





Ifd. Nummer	Artikel-Nummer		Einzelpreis Euro
122		<u>Gymnastikball - Medizinball</u>	
		<p>Hersteller: <u>Gala</u> Modelle: <u>Sportco</u></p> <p>Obermaterial Leder, handgenäht.</p>	
		2,0 kg	
		3,0 kg	
		5,0 kg	
124		<u>Catchball</u>	
		<p>Hersteller: <u>L.T.K.</u> Modell: <u>Catch-Ball</u></p> <p>Soft-Vinyl-Material, mit Ventil, ca. 30 cm Durchmesser, mit 6 weichen Spitzen, farbgebunden nummeriert, im Wasser einsetzbar.</p>	
25		<u>Balltragenetz</u>	
		<p>Hersteller: <u>Bhalla</u> Modell: <u>Sportco</u></p> <p>Aufnahme von ca. 9 Bällen.</p>	
	0995		
126		<u>Balltragenetz</u>	
		<p>Hersteller: <u>Bhalla</u> Modell: <u>Sportco</u></p> <p>Engmaschig, Aufnahme von ca. 30 Schlagbällen.</p>	

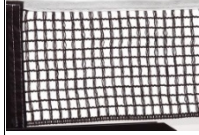





Ifd. Nummer	Artikel-Nummer		Einzelpreis Euro
127		<p align="center"><u>Ballpumpe</u></p> <p>Hersteller: <u>Remaeqal Co</u> Modell: <u>Sportco</u></p> <p>vernickelter Stahl, verstärkte Ausführung, inkl. Sortiment Ventilaufsätze (f. Gymnastikbälle, Hohnadelventile u. f. Ventilgummiblasen).</p>	
128	 03422	<p align="center"><u>Handkompressor</u></p> <p>Hersteller: <u>Sportco</u> Modell: <u>Sportco</u></p> <p>Druckbehälter und flexibler Schlauch, inkl. Ventilaufsätze (f. Hohnadelventile u. Ventilgummiblasen), Manometerleistung 0 bis 7 bar.</p>	
129		<p align="center"><u>Ballkompressor</u></p> <p>Hersteller: <u>Ancore</u> Modell: <u>Dynamic-Air</u></p> <p>220 V inkl. Netzanschluss u. Manometer, Ansaugleistung mind. 50 l / min, mit Pumpennippel f. Hohnadelventil u. Patentnippel</p>	
130	 	<p align="center"><u>Ballnippel</u></p> <p>Hersteller: <u>Bhalla</u> Modelle: <u>Sportco</u></p> <p>Metallausführung, passend für alle gängigen Ballpumpen, passend für alle gängigen Kompressoren.</p> <p align="right"><u>Pumpennippel für Hohnadelventil</u> <u>Patentnippel</u></p>	
131		<p align="center"><u>Footbag</u></p> <p>Hersteller: <u>Sunflex</u> Modell: <u>Footbag Eggi</u></p> <p>Kunststoffhülle mit Granulatfüllung, ca. 4 cm groß, Gewicht 40 - 50 g , auch für draußen geeignet.</p> <p align="right"><u>Set mit 5 Bällen – sehr weich</u></p>	
132		<p align="center"><u>Tennisball</u></p> <p>Hersteller: <u>Victor</u> Modell: <u>Victor Tournament</u></p> <p>Innendruckball mit konstanten Spieleigenschaften, mit stabilem Flug.</p> <p align="right"><u>Set mit 4 Bällen</u></p>	







Ifd. Nummer	Artikel-Nummer		Einzelpreis Euro
133		<u>Omnikinball</u>	
		<p>Hersteller: <u>Megaform</u> Modell: <u>Multicolor</u></p> <p>Mit Latexblase, Überzug aus Nylon, Durchmesser mind. 100 cm, Gewicht ca. 1 kg.</p>	







Freizeit- und Vereinssport







Ifd. Nummer	Artikelnummer		
201		<u>Tischtennis-Trainingsbälle</u>	
		Hersteller: Sunflex Modell: TT Balltasche Durchmesser 40 mm, Verpackungseinheit mit 144 St.	
202		<u>Tischtennisbälle</u>	
		Hersteller: MTS Sportartikel Modell: Schildkröt 3* ITTF zugelassen, für Wettkämpfe zugelassen,	
		1 Packung mit 4 Stück	
203		<u>Tischtennisnetzgarnitur</u>	
		Hersteller: STAG International Modell: Liga wettkampffähig nach ITTF-Vorschrift, Befestigungsschrauben, Netzspannung und -höhe regulierbar, inkl. Baumwollnetz	
204		<u>Ersatztischtennisnetz</u>	
		Hersteller: Joola Modell: Ersatznetz Jola Baumwolle, wettkampffähig, passend zu Nr. 203	
205		<u>Tischtennisschläger- Tacteo</u>	
		Hersteller: Cornilleau Modelle: Tacteo 30 wetterfester Schläger aus Verbundstoffmaterial	
206		<u>Tischtennisschläger</u>	
		Hersteller: Joola Modelle: Rom, Wien, Berlin robuste Schläger, lange Lebensdauer, sehr gute Qualität, ITTF zugelassen, 1,8 mm Schwamm wettkampfg geeignet mit 5-fach verleimten Spezialholz,	
		Für den Hobbybereich	
		Schulsport geeignet	
		Wettkampf geeignet	





Ifd. Nummer	Artikelnummer		Einzelpreis Euro
207		<u>Tischtennistisch mit Netz</u>	
		<p>Hersteller: <u>Sponeta GmbH</u> Modell: <u>Master</u></p> <p>gemäß DIN EN 14468-1, Zulassung für Klasse B blaue Spielfläche, Platte 19 mm, klappbar arretierbare Fahrrollen, GS-Zeichen Turniermaß (LxBxH): 274x152,5x76 cm <i>Ohne Netz</i></p>	
208		<u>Tischtennistisch für den Außenbereich – mit Netz</u>	
		<p>Hersteller: <u>Cornilleau</u> Modell: <u>Sport 500 M</u></p> <p>Robuster Freizeittisch für den Außenbereich, zusammenklappbar, fahrbar auf unebenem Gelände, mind. 2 Doppelrollen mit Bremsen, offizielles Turniermaß, Reflexionsfreie Beschichtung, mit fest montiertem höhenverstellbaren Netz, oder mit beigefügtem abnehmbarem Netz, mind. 50 mm breiter Profilrahmen, Gewicht bis 80 kg,</p>	
209		<u>Badminton-Racket</u>	
		<p>Hersteller: <u>Victor</u> Modell: <u>B 500</u></p> <p>fertig besaitet, mit Alu-Kopf u. Stahlschaft, Gewicht max. 120g</p>	
210		<u>Badminton-Racket</u>	
		<p>Hersteller: <u>Victor</u> Modell: <u>AL 2000</u></p> <p>fertig besaitet, mit Alu-Kopf u. Carbonschaft oder vergleichbarer Ausfertigung max. 103g</p>	
211		<u>Badmintonbälle</u>	
		<p>Hersteller: <u>Victor</u> Modell: <u>Shuttle 2000</u></p> <p>Nylonkorb und Korkfuß, Dose mit 6 Bällen</p>	
		rot / schnell	
		blau / mittel	
		grün / langsam	





Ifd. Nummer	Artikelnummer		Einzelpreis Euro
212		<u>Badminton-Netz</u>	
		<p>Hersteller: <u>Huck</u> Modell: <u>Olympia</u></p> <p>aus Nylon, 1 mm stark mit Spannseil, ca. 602 cm lang, ca. 75 cm hoch, Maschenweite ca. 18 mm, nach DBV Vorschrift</p>	
213		<u>Badminton-Netze</u>	
		<p>Hersteller: <u>Huck</u> Modell: <u>Bdm.-Netz mit 2 Netzen</u></p> <p>2 Netze auf einem Seil (mind. 15 m), je 602 cm lang, mind. 75 cm hoch, Maschenweite 18 mm, aus Nylon, 1 mm stark, mit Spannseil</p>	
214		<u>Badminton-Netze</u>	
		<p>Hersteller: <u>Huck</u> Modell: <u>Bdm.-Netz mit 4 Netzen</u></p> <p>4 Netze auf einem Seil (mind. 31 m), je 602 cm lang, mind. 75 cm hoch, Maschenweite 18 mm, aus Nylon, mind. 1 mm stark, mit Spannseil,</p>	
215		<u>Speedminton-Racket</u>	
		<p>Hersteller: <u>Speedminton</u> Modell: <u>S700</u></p> <p>Aluminium, fertig besaitet, Gewicht 160 g bis 175 g</p>	
216		<u>Speedminton-Bälle</u>	
		<p>Hersteller: <u>Speedminton</u> Modell: <u>Fun/Match</u></p> <p>reißfester Kunststoff, Abschlagsgeschwindigkeit bis max. 290 km/h</p> <p>1 VE hat 5 Bälle</p>	
		Einsteiger (kurze Distanz bis 16 m; bis 260 km/h) 5 Stck.	
		Wettkampf (mittlere Distanz bis 20 m; bis 290 km/h) 5 Stck.	
217		<u>Hallenhockeyball</u>	
		<p>Hersteller: <u>DOM-Sport</u> Modell: <u>Hockeyball</u></p> <p>ca. 80 bis 90 g</p>	

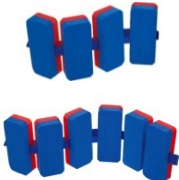



Ifd. Nummer	Artikelnummer		Einzelpreis Euro
218		<u>Sicherheitspuck</u>	
		Hersteller: <u>Interplastik</u> Modell: <u>Unihockey-Puck</u> Durchmesser 70 mm, flexibles Material	
219		<u>Floorball</u>	
		Hersteller: <u>Interplastik</u> Modell: <u>Unihockey-Puck</u> Durchmesser 70 mm, Lochball aus Kunststoff	
220		<u>Hallenhockeystöcke</u>	
		Hersteller: <u>Parido</u> Vollkunststoff, runder Schaft, flexible, massive Keulenbildung	
		rot	
		gelb	
221		<u>Floorballstock</u>	
		Hersteller: <u>Interplastik</u> Modell: <u>Unihockey-Schläger Liga</u> Polyethylen, mind. 80 cm lang, elastische Schaufel, rundes Schaftprofil, blau oder schwarz	
		schwarz	
		blau	
222		<u>Floorball-Tor</u>	
		Hersteller: <u>Interplastik</u> Modell: <u>Unihockey-Tor</u> Stahlrahmen, ca. (H x B) 105 cm x 140 cm, mit Netz	
223		<u>Wurfscheibe</u>	
		Hersteller: <u>Elastro-Form</u> Modell: <u>Super Skyflyer</u> Durchmesser ca. 24 cm, Kunststoff, Gewicht 140 g bis 180 g,	
224		<u>Wurfscheibe</u>	
		Hersteller: <u>Sunflex</u> Modell: <u>Ultimate</u> Wettkampfscheibe, WFDF standardisierte Scheibe, 27 cm Durchmesser, ca. 175 Gramm schwer	

Ifd. Nummer	Artikelnummer		Einzelpreis Euro
225		Ogosportset	
		<p>Hersteller: <u>M.T.S Sportartikel</u> Modell: <u>OgoSport Super Disk</u></p> <p>2 Kunststoffscheiben mit jeweils 30 cm Durchmesser, Stärke ca.3 cm, mit Schaumrahmen und elastischer Netzbespannung, und 1 OgoBall aus Gummischnüren</p>	
226		Ogosportbälle	
		<p>Hersteller: <u>M.T.S Sportartikel</u> Modell: <u>Mini OgoSportball</u></p> <p>2 Bälle aus Gummischnüren, Durchmesser 6-7 cm</p>	
	134 4804	1 Packung mit 2 Bällen	
227		Wurfgerät für Indiacasport	
		<p>Hersteller: <u>Sports Force GmbH</u> Modell: <u>Nerf Vortex</u></p> <p>Wurfobjekt aus festem Schaumstoff, Länge 32 cm, Gewicht ca. 130 g, Umfang ca. 28 cm, mit Steuerfeder, mit Einkerbungen für gute Griffigkeit und schnelle Drehung, mit Heulgeräuschen, Farbe grün-schwarz</p>	
228		Gymnastikschnur	
		<p>Hersteller: <u>Seilflechter</u></p> <p>umspinnene Gummischnur, 8 m lang, Durchmesser ca. 5 mm</p>	
229		Jonglierbälle	
		<p>Hersteller: <u>Parido</u> Modell: <u>Bean Bag</u></p> <p>Bean-Bags aus Synthetik, Durchmesser ca. 6,8 cm, Gewicht ca. 120 g</p>	
		1 Ball	
230		Jongliertücher	
		<p>Hersteller: <u>Bhalla International</u></p> <p>70 x 70 cm, langsam fliegend, Chiffon, verfügbare Farben: <u>rot, grün, blau, gelb, orange</u></p>	

Ifd. Nummer	Artikelnummer		Einzelpreis Euro
231		<u>Diabolo</u>	
		<p>Hersteller: <u>Parido</u></p> <p>Durchmesser ca. 12 cm, Gewicht ca. 200 g, inkl. Handstab mit Schnur, verfügbare Farben: <u>rot, blau, gelb, grün</u></p>	
232		<u>Tauchringe</u>	
		<p>Hersteller: <u>Beco</u></p> <p>Durchmesser mind. 12 cm, Gewicht ca. 100 g</p>	
233		<u>Tauchreifenspiel</u>	
		<p>Hersteller: <u>Epsan</u></p> <p>Hochwertiges PE, Schwimmreifen, Durchmesser 65-75 cm, rostfrei und höhenverstellbar, Set mit 4 Reifen und vier abnehmbaren Gewichten</p>	
234		<u>Tauchtiere</u>	
		<p>Hersteller: <u>M.T.S Sportartikel</u></p> <p>Tauchtiere, die auf den Grund des Schwimmbeckens sinken, mit Neoprenüberzug, Motive in Leuchtfarben, jedes einzelne Teil ca. 15 - 20 cm groß, lichtbeständig, Set mit 3 Teilen mit versch. Motiven,</p> <p style="text-align: right;">Set mit 3 Teilen</p>	
235		<u>Schwimmflossen</u>	
		<p>Hersteller: <u>Parido</u></p> <p>geschlossener Fußschlupf, Zehenfreiheit, Randversteifungen</p>	
	113 9206	Größe 26-29; schwarz, Paar	
	113 9219	30-33; blau, Paar	
	113 9222	34-35; orange, Paar	
	113 9235	36-37; schwarz, Paar	
	113 9248	38-39; blau, Paar	
	113 9251	40-41; orange, Paar	
	113 9264	42-43; schwarz, Paar	
	113 9277	44-45; blau, Paar	
	113 9280	46-47; orange, Paar	
236		<u>Schwimmbrett - klein</u>	
		<p>Hersteller: <u>Epsan</u> Modell: <u>Generation Plus</u></p> <p>FCKW-freier Polyethylenschaum, unzerbrechlich, absolut biss- und kratzfest, 2,5 cm dick, Größe: 30 x 24 cm +/- 3 cm</p>	

Ifd. Nummer	Artikelnummer		Einzelpreis Euro
237		<u>Schwimmbrett - normal</u>	
		<p>Hersteller: <u>Junkerswerk</u> Modell: <u>Top</u></p> <p>FCKW-freier Polyethylenschaum, mit Gleitrillen, Größe ca. 45 x 29 x 5 cm, ohne Aussparungen</p>	
			rot
			gelb
			grün
			blau
238		<u>Schwimmhilfe / Wassergymnastikstab / Poolnudel</u>	
		<p>Hersteller: <u>BWS</u> Modell: <u>Comfy Float</u></p> <p>FCKW-freier geschlossenzelliger Polyethylenschaum, ca. 160 cm lang, Durchmesser ca. 7 cm, farblich sortiert</p>	
239		<u>Schwimmhilfe für Kinder / Schwimmscheibe</u>	
		<p>Hersteller: <u>Delphin</u></p> <p>Textilüberzogene Schaumstoffscheiben zum Anlegen 6 Scheiben pro Paar - variabel austauschbar</p>	
			1 Paar
240		<u>Schwimmgürtel</u>	
		<p>Hersteller: <u>Parido</u></p> <p>Nach EN 13138-1:2014, 5 cm starke Schwimmer aus Plastazote, GS Siegel, stufenlos einstellbar, Sicherheitssteckverschluss, Sicherheitsgurtband,</p>	
		Für Kinder bis 30 kg – Schwimmgürtel 4-tlg.	
		Für Personen bis 60 kg – Schwimmgürtel 6-tlg.	
241		<u>Pullbuoy</u>	
		<p>Hersteller: <u>Parido</u> Modell: <u>Pullbuoy Junior + Original Pullbuoy</u></p> <p>leichte, bequeme Trainingshilfe, aus geschlossenzelligem, strapazierfähigem Polyäthylenschaum, mit abgerundeten Kanten</p>	
		klein, ca. 22 x 9 cm	
		groß, ca. 22 x 15 cm	
242		<u>Springseil</u>	
		<p>Hersteller: <u>Taiwan-Sports</u> Modell: <u>Boxer Springseil mit Gewichten</u></p> <p>kunststoffummantelte Stahlsehne, drehbar, mit Kunststoffgriffen, ca. 2,80 m lang</p>	

Ifd. Nummer	Artikelnummer		Einzelpreis Euro
243		<p align="center">Speedseil</p> <p>Hersteller: <u>Nantong</u> Modell: <u>Speed-Rope</u></p> <p>aus neonfarbigem Kunststoff, schnelldrehend, Durchmesser 4 mm, ca. 3,00 m lang</p>	
244		<p align="center">Speedseil</p> <p>Hersteller: <u>Vereinsbedarf und Beratung</u> Modell: <u>Speed-Seil</u></p> <p>Aus neonfarbigem Kunststoff, schnelldrehend, mit angeschweißten Endstücken, Durchmesser mind. 5 mm, für Fortgeschrittene geeignet</p> <p>für Körpergröße < 135 cm Länge inkl. Griffen 235 cm Körpergröße: 135 - 155 cm Länge inkl. Griffen 255 cm Körpergröße: 155 - 175 cm Länge inkl. Griffen 285 cm Körpergröße: > 175 cm Länge inkl. Griffen 315 cm <i>leider nicht mehr verfügbar !!</i> Länge inkl. Griffen 370 cm</p>	
245	 <p><i>Neuer Artikel!</i></p>	<p align="center">Tube</p> <p>Hersteller: <u>Laura fit</u> Modell: <u>Fitness-Tube</u></p> <p>Fitnessband aus Naturkautschuk, mit gepolsterten Griffen, zur Sicherheit mit reißfester Kordel im Inneren des Schlauches, Länge: 145 - 155 cm</p> <p align="center">Leicht = Farbe grün Mittel = Farbe pink Schwer = Farbe violett</p>	
246		<p align="center">Fausthanteln</p> <p>Hersteller: <u>Nantong</u></p> <p>Gusseisen, aus Vinyl/Kunststoff</p> <p align="right">1 kg Hanteln; Paar 2 kg Hanteln; Paar</p>	
247		<p align="center">Kurzhandeln</p> <p>Hersteller: <u>Parido</u></p> <p>Hantelsatz aus Gusseisen mit farbigen Kunststoffbezug, mit glatter Oberfläche, ohne Weichmacher, bestehend aus 9 Kurzhandelpaaren in kompakter Bauweise, Gummi-Endkappen mit integrierter kg Angabe, Set mit 9 unterschiedlichen Gewichtsklassen in verschiedenen Farben. Kleinstes Gewicht = 0,5 kg / schwerstes Gewicht = 10 kg 1 Satz mit 9 Hantelpaaren in 9 verschiedenen Gewichten</p>	

Ifd. Nummer	Artikelnummer			Einzelpreis Euro
248		<u>Kurzhandelsatz</u>		
		Hersteller: <u>M+F</u> Kompakthanteln, schwarz, fest verschraubte Gussscheiben, Gummi-Endkappen mit integrierter kg Angabe		
		4 kg Hanteln - Preis je Paar		
		6 kg Hanteln - Preis je Paar		
		8 kg Hanteln - Preis je Paar		
		10 kg Hanteln - Preis je Paar		
		12 kg Hanteln - Preis je Paar		
		14 kg Hanteln - Preis je Paar		
		16 kg Hanteln - Preis je Paar		
		18 kg Hanteln - Preis je Paar		
		20 kg Hanteln - Preis je Paar		
249		<u>Gymnastikband</u>		
		Hersteller: <u>bfp Versand</u> endlos Gummiband, rutschfeste Innenseite, ca. 190 cm lang		
250		<u>Theraband</u>		
		Hersteller: <u>Artzt</u> Modell: <u>Flexvit Resist</u> Dehnbares, breites Übungsband, in einer Tasche, LATEXFREI !!!, Synthetikgummi, 25 Meter lang zum selber abschneiden,		
		Widerstand leicht	Farbe gelb	
		Widerstand mittel	Farbe rot	
		Widerstand schwer	Farbe grün	
		Widerstand sehr schwer	Farbe blau	
251		<u>Deuserband</u>		
		Hersteller: <u>G Karl Schmidt</u> Endlos Gummiband mit Zugwiderstand		
		leicht: 27 x 4 cm		
		mittel: 29 x 5 cm		
		schwer: 29 x 6,5 cm		





Ifd. Nummer	Artikelnummer		Einzelpreis Euro
252		<u>Reivoband</u>	
		<p>Hersteller: <u>Cimax</u> Modell: <u>Reivo Medi-Band</u></p> <p>flexibles Trainingsband, inkl. Haspel, mit Schnellverschluss-System an beiden Enden, 100% dehnbar, waschbar, lichtecht, wetterfest, Farbe: rot / gelb / rot Material: 80% Polyester, 20 % Elasthan</p>	
		2 Meter Band	
		4 Meter Band	
		8 Meter Band	
		23 Meter Band	
253		<u>Steppbrett</u>	
		<p>Hersteller: <u>Cimax</u> Modell: <u>Aerobic-Stepp Workout</u></p> <p>Kunststoffplattform ca.. 65 x 35 cm, Höhenverstellung in 2 Stufen Kunststoffplattform, Maße L x B: ca. 70 x 30 cm, rutschfeste Oberfläche, mit festem Stand durch gummierte Füße oder Noppen, Belastung mind. bis 110 kg</p>	
254		<u>Boxhandschuhe</u>	
		<p>Hersteller: <u>Sportief BV</u> Modell: <u>Workout</u></p> <p>Klettverschluss, Mehrschichten-Schaumstoffpolsterung, Polyurethan</p>	
		10 Unzen; Paar	
		12 Unzen; Paar	
		14 Unzen; Paar	
255		<u>Boxhandschuhe</u>	
		<p>Hersteller: <u>Adidas</u> Modell: <u>Ultima Rigid Cuff</u></p> <p>Vollleder, mit breitem Klettverschluss, wettkampfgeeignet, mit Daumenschutz, mit Schaumstoff- und Wollpolsterung,</p>	
		10 Unzen; Paar	
		12 Unzen; Paar	
		14 Unzen; Paar	





Ifd. Nummer	Artikelnummer		Einzelpreis Euro
256		<u>Torwarthandschuhe</u>	
		<p>Hersteller: <u>Erima</u></p> <p>mit PU Schaum gepolstert, mit Klettverschluss, mit gutem Griff, auch für Hartplätze geeignet</p>	
		Größe 5 – Preis pro Paar	
		Größe 6 – Preis pro Paar	
		Größe 7 – Preis pro Paar	
		Größe 8 – Preis pro Paar	
		Größe 9 – Preis pro Paar	
		Größe 10 – Preis pro Paar	
		Größe 11 – Preis pro Paar	
257		<u>Judo-Matte</u>	
		<p>Hersteller: <u>Berger</u></p> <p>Größe 100 x 100 x 4 cm, Unterseite rutschfester Waffelboden, Oberseite verschweißter Vinyl-Bezug, Reisstrohmuster, Verbundschaumkern ca. 235 kg/m³, Dämpfung nach DIN EN 12503</p>	
		grün	
		rot	
258		<u>Schlagkissen</u>	
		<p>Hersteller: <u>Sportief BV</u> Modell: <u>Schlagpolster</u></p> <p>Armschlaufen und Haltegriff, Schaumstoffeinlage in Sandwichbauweise, für Tritt- und Schlagtechniken, Maße 75x35x15 cm</p>	
259		<u>Herzfrequenzmesser</u>	
		<p>Hersteller: <u>Polar</u> Modell: <u>FT7</u></p> <ul style="list-style-type: none"> -Anzeige der Herzfrequenz in Schlägen pro Minute -Anzeige der durchschnittlichen und maximalen Herzfrequenz -einfache Kalorienmessung -UpLink-Übertragung von Trainingseinstellungen vom PC -abrufbare Trainingseinheit -integrierte Uhr mit Alarm, Datum, Wochentags Anzeige -Displaybeleuchtung 	



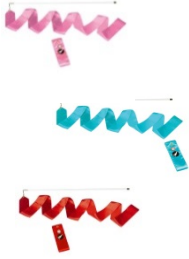

Ifd. Nummer	Artikelnummer		Einzelpreis Euro
260		<u>Signalpfeife</u>	
		Hersteller: <u>Pflüger</u> Modell: <u>Schiri-Pfeife Plastik</u> Mind. Mittelton, Schneckenform mit Kugel	
		Kunststoffausführung mittelgroß	
		Vernickelte Ausführung groß	
261		<u>Signalgeber - Wizzball</u>	
		Hersteller: <u>Plastico</u> Modell: <u>Wizzball</u> Aus hygienischen Gründen ein Blasebalg aus hautfreundlichem PVC, Gewicht: 60 - 80g, Durchmesser 70 mm mit Ring zum Anhängen,	
262		<u>Gymnastikball - Sitzball</u>	
		Hersteller: <u>Ledragomma</u> Modell: <u>Pezzi</u> widerstandsfähiges Kunststoffmaterial belastbar bis 400 kg	
		Ø bis 45 cm - gelb	
		Ø bis 55 cm - orange	
		Ø 65 cm - grün	
		Ø 75 cm - rot	
263		<u>Boxsack - Rindsleder</u>	
		Hersteller: <u>Green Hill</u> Modell: <u>Boxsack Leder</u> reißfestes Rindsleder, gefüllt, 4-fach-Kettenaufhängung mit Drehwirbel,	
		35 x 120 cm	
		35 x 150 cm	





Ifd. Nummer	Artikelnummer		Einzelpreis Euro
264		<u>Boxsack - Kunstleder</u>	
		<p>Hersteller: <u>Sportief BV</u> Modell: <u>Boxsack aus PU</u></p> <p>strapazierfähig, 4-fach-Kettenaufhängung mit Drehwirbel, gefüllt</p>	
		35 x 100 cm	
		35 x 120 cm	
265		<u>Kickertischbälle - indoor</u>	
		<p>Hersteller: <u>Winsport</u> Modell: <u>Kickerball Kork</u></p> <p>Ersatz für Kickertische, aus Kork, 35 mm,</p>	
		1 Packung mit 5 Stück	
265		<u>Kickertischbälle - outdoor</u>	
		<p>Hersteller: <u>Winsport</u> Modell: <u>Kickerball weiß</u></p> <p>Ersatz für Kickertische, aus Kunststoff, 35 mm,</p>	
		1 Packung mit 5 Stück	

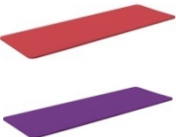

Schulsport



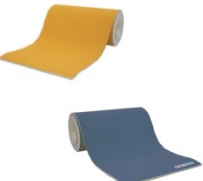

Ifd. Nummer	Artikelnummer		Einzelpreis Euro
301		<u>Gymnastikkeule</u>	
		Hersteller: Beckmann Modell: <u>Turnkeule aus Holz</u> Hartholz, ca. 36 cm lang, Gewicht 280 - 350 g, oberflächenversiegelt, lasiert	
302		<u>Gymnastikreifen</u>	
		Hersteller: Möller aus splitterfreiem Kunststoff, verschweißte Stoßstellen	
		Durchmesser 70 cm –	blau
		Durchmesser 70 cm –	gelb
		Durchmesser 70 cm –	grün
		Durchmesser 70 cm –	rot
		Durchmesser 80 cm –	blau
		Durchmesser 80 cm –	gelb
		Durchmesser 80 cm –	grün
		Durchmesser 80 cm –	rot
303		<u>Gymnastikreifen</u>	
		Hersteller: K+W Formholztechnik Modell: <u>Gymnastik-Reifen Holz</u> aus mehrfach verleimtem Schichtholz, Profil 20 x 10 mm	
		Durchmesser 70 cm	
		Durchmesser 80 cm	
304		<u>Turnstab</u>	
		Hersteller: Beckmann Modell: <u>Turnstab</u> Holz natur lackiert, 1 m lang, Durchmesser ca. 25 mm, gerundete Enden	







Ifd. Nummer	Artikelnummer		Einzelpreis Euro
305		<u>Gymnastikband</u>	
		<p>Hersteller: Ancore Chiau</p> <p>aus Satinseide, mit Glasfaserstab, mit Drehwirbel und Öse nach DTB und FIG-Vorschrift</p>	
		kornblau	4 Meter lang
		rosé	4 Meter lang
		rot	4 Meter lang
		gelb	4 Meter lang
		orange	4 Meter lang
		grün	4 Meter lang
		hellblau	4 Meter lang
		violett	4 Meter lang
		weiß	4 Meter lang
		orange	6 Meter lang
		gelb	6 Meter lang
		grün	6 Meter lang
		hellblau	6 Meter lang
		kornblau	6 Meter lang
		rose	6 Meter lang
		rot	6 Meter lang
		violett	6 Meter lang
		weiß	6 Meter lang
306		<u>Gymnastik- / Springseil</u>	
		<p>Hersteller: Grüber</p> <p>Weichhanf, an den Enden geknotet, verstärkte Mitte, ca. 2,80m lang</p>	
307		<u>Springseil - lang</u>	
		<p>Hersteller: Gujral</p> <p>Weichhanf, an den Enden geknotet, Durchmesser durchgängig 10 mm, Länge: 3 m</p>	
308		entspricht 307	
309		<u>Gymnastik- / Springseil</u>	
		<p>Hersteller: Gujral Modell: <u>Wettkampfgymn.-Springseil</u></p> <p>Polypropylen oder Polyethylen, geflochten, Durchmesser ca. 9 mm, 3,00 m lang,</p>	
			blau
			grün
			gelb
			rot







Ifd. Nummer	Artikelnummer		Einzelpreis Euro
310		<p align="center"><u>Schwingseil</u></p> <p>Hersteller: <u>NHF Nordthüringer</u> Modell: <u>Schwingseil</u></p> <p>Hanf, 8 m lang, Durchmesser 8 mm, verstärkte Mitte, Schlaufe u. Karabinerhaken</p>	
311		<p align="center"><u>Tausitze</u></p> <p>Hersteller: <u>Jakobs</u> Modell: <u>Swing Top</u></p> <p>feststellbare Sitze für sicheres Schaukeln auf schulüblichen Tauen, Belastbar bis 90 kg</p>	
312		<p align="center"><u>Schleuderspringseil</u></p> <p>Hersteller: <u>Sport Thieme</u> Modell: <u>Circl Jump</u></p> <p>5 - 6 Meter lange Leine, an einem Ende mit einer Gummikugel, Gummikugel: Durchmesser 10 cm, ca. 300 g</p>	
313		<p align="center"><u>Gymnastikmatte</u></p> <p>Hersteller: <u>Reysports</u> Modell: <u>Club 15</u></p> <p>geschlossenzelliger Spezialschaumstoff, mind. 180 x 60 x 1,5 cm</p> <p align="right">blau rot anthrazit</p> <p>Artikel ist leider nicht mehr verfügbar orange</p> <p>Artikel ist leider nicht mehr verfügbar lila</p>	
314		<p align="center"><u>Geräte-Turnmatte</u></p> <p>Hersteller: <u>Berger</u> Modell: <u>Super</u></p> <p>nach DIN EN 12503, Größe 200 x 125 x 6 cm, Verbundschaumkern mind. RG 100, mit Tragegriffen</p>	





Ifd. Nummer	Artikelnummer		Einzelpreis Euro
315		<u>Leichtturnmatte</u>	
		Hersteller: <u>Jipast</u> nach DIN EN 12503, Größe 200 x 100 x 6 cm, Verbundschaumkern mind. RG 80	
316		<u>Niedersprungmatte</u>	
		Hersteller: <u>Berger</u> nach DIN EN 12503, GS-Zeichen, Polyethylenschaumkern, Sandwichkonstruktion u. Randstabilisierung, Oberseite Nadelfilzbelag	
		Größe 300 x 200 x 12 cm	
		Größe 300 x 200 x 15 cm	
317		<u>Weichbodenmatte</u>	
		Hersteller: <u>Jipast</u> nach DIN EN 12503, Größe 300 x 200 x 30 cm, Treviraeinlage, Schaumstoff mind. RG 22 /Stauchhärte 2-3, nahtlose Benutzerfläche, mit seitlicher Entlüftung und Tragegriffen	
318		<u>Bodenturnmatte / Einzelbahn</u>	
		Hersteller: <u>Isowa</u> nach DIN EN 12503, Größe 600 x 200 x 3,5 cm, Spezialschaum mit Nadelfilzvelourbelag, rutschhemmender Boden, inkl. Aufrollkern	
		Farbe: bernstein	
		Farbe: blau	
319		<u>Turnbank</u>	
		Hersteller: <u>Sport-Thieme</u> nach DIN 7909, Nadelholz, 4 m lang, Balancierbalken 10 cm, FüÙe mit Gummikappen, Einhängenvorrichtung, FüÙe aus Hartholz oder Multiplex	





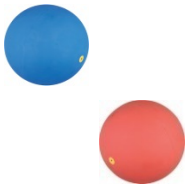

lfd. Nummer	Artikelnummer		Einzelpreis Euro
320		<u>Schaumstoffwürfel – Kantenlänge 16 cm</u>	
		Hersteller: <u>Hanus</u> Modell: <u>Ele-Würfel</u>	
		Schaumstoffwürfel mit schwarzen Punkten, Elefantenhaut, abwaschbar, desinfizierbar	
			blau
			rot
321		<u>Schaumstoffwürfel – Kantenlänge 30 cm</u>	
			blau
			rot
			grün
			gelb
322		<u>Schaumstoffwürfel – Kantenlänge 40 cm</u>	
			blau
323		<u>Schaumstoffwürfel – Kantenlänge 50 cm</u>	
			blau
			rot
324		<u>Maßband</u>	
		Hersteller: <u>Richter</u> Modell: <u>Glasfasermaßband</u>	
		Bandmaß aus glasfaserverstärktem Kunststoff, ca. 13 mm breit, schlagfeste Kapsel	
			10 m
			20 m
			50 m
325		<u>Stoppuhr - analog</u>	
		Hersteller: <u>Hanhart</u> Modell: <u>Amigo Allsport</u>	
		robustes ABS Gehäuse, analoge Anzeige, auch für draußen geeignet, am oberen Teil mit drei verschieden farbigen Druckknöpfen, 60 Min. Anzeigzeit, 1/5 Sekunde, mit Umhängekordel	
326		<u>Stoppuhr digital</u>	
		Hersteller: <u>Hanhart</u> Modell: <u>Stratos 2</u>	
		7-stellige LCD-Anzeige, Ziffernhöhe 7 bis 8 mm, mind. Funktionen: Start/Stop/Reset/Split, Einteilung: h, min, sec, 1/100, wassergeschütztes ABS-Gehäuse, Betrieb mit beigegefügter Mignonzelle (IEC R 6)	



Ifd. Nummer	Artikelnummer		Einzelpreis Euro
327		<u>Stoppuhr digital</u>	
		<p>Hersteller: <u>Schütt</u> Modell: <u>PC 110</u></p> <p>zum Stoppen von mind. 60 Zeiten gleichzeitig, mit Datum und Uhrzeit, digitales drei-Zeiten Display, Zeiten können am PC ausgewertet werden, Software anbei, mit Batterie und Umhängeband</p>	
328		<u>Stoßkugel für die Halle</u>	
		<p>Hersteller: <u>KSG</u> Modell: <u>WV Stoßkugel gummi</u></p> <p>Spezialgummi mit Schrotfüllung, nicht springend</p>	
			3,00 kg
			4,00 kg
			5,00 kg
			6,00 kg
			7,26 kg
329		<u>Stoßkugel</u>	
		<p>Hersteller: <u>Bhalla</u> Modell: <u>WV</u></p> <p>Gussstahl, tariert</p>	
			3,00 kg
			4,00 kg
			5,00 kg
			6,00 kg
			7,26 kg
330		<u>Startschienen</u>	
		<p>Hersteller: <u>Sport Thieme</u> Modell: <u>Vario-Startblock</u></p> <p>Blöcke mit Spezialbelag, für Asch- und Kunststoffbahn, immer startbereit für Rechts- und Linksstarter durch 3. mittigen Startblock, versenkbares Spikessystem für Tartanbahnen, Schrittgröße stufenlos verstellbar, mit 3 Erdankern</p>	
331		<u>Staffelstab</u>	
		<p>Hersteller: <u>Bhalla International</u> Modell: <u>Staffelstab Junioren</u></p> <p>hohles eloxiertes Aluminium, 29 bis 30 cm lang</p>	
			Durchmesser 30 bis 32 mm
			Durchmesser 35 bis 38 mm

Ifd. Nummer	Artikelnummer		Einzelpreis Euro
332		<u>Trainingsspeere</u>	
		<p>Hersteller: <u>Getrasport</u> Modell: <u>Supertraining</u></p> <p>Aluminium, eingesetzte Stahlspitze, nach IAAF und DLV-Vorschrift</p>	
		Länge 2,20 bis 2,30 m, 600 g	
		Länge 2,60 bis 2,70 m, 800 g	
333		<u>Hochsprungständer (Paar)</u>	
		<p>Hersteller: <u>Sport-Thieme</u></p> <p>Aluminiumsäule, T-Fuß pulverbeschichtet oder lackiert oder feuerverzinkt, verstellbare Auflageschieber, Fußbodenschoner</p>	
		eingelegte Skala bis 2,00 m	
		eingelegte Skala bis 2,50 m	
334		<u>Sprunglatte</u>	
		<p>Hersteller: <u>Getrasport</u> Modell: <u>Hochsprunglatte</u></p> <p>glasfaserverstärkter Kunststoff, 4 m lang, halbrunde Auflagenenden</p>	
335		<u>Übungssprunglatte</u>	
		<p>Hersteller: <u>Zacharias</u> Modell: <u>Indoor</u></p> <p>Folienschlauch mit Gummiringen und Abrissbügeln, für den Halleneinsatz</p>	
336		<u>Schleuderball</u>	
		<p>Hersteller: <u>KSG GmbH</u> Modell: <u>WV Schleuderball Gummi</u></p> <p>Gummi, eingenähte Schlaufe</p>	
		0,8 kg	
		1,0 kg	
		1,5 kg	
337		<u>Wurf- / Schlagball</u>	
		<p>Hersteller: <u>Tajmahal</u> Modell: <u>Schlagball Leder</u></p> <p>nach DLV-Vorschrift, Rindsleder</p>	
		Durchmesser 65 mm, 80 g	
		Durchmesser 76 mm, 200 g	





Ifd. Nummer	Artikelnummer		Einzelpreis Euro
338		<u>Wurf- / Schlagball</u>	
		Hersteller: <u>Weidner GmbH Togu</u> Modell: <u>Wurfball Porengummi/Kunststoff</u> nicht springend	
		Durchmesser 65 mm, 80 g	
		Durchmesser 76 mm, 200 g	
339		<u>Startklappe</u>	
		Hersteller: <u>Lebenshilfe</u> Holz mit Metallgriffen, große Sichtfläche, mehrfarbig	
340		<u>Magnesia</u>	
		Hersteller: <u>Parido</u> Modell: <u>Magnesia in Blockform</u> Einzelblock mind. 50 g	
		1 Verpackungseinheit mit je 8 Blöcken	
341		<u>Markierungskegel</u>	
		Hersteller: <u>Teamsport</u> Nicht springend Kunststoff, stapelbar	
		Kegel mind. 30 cm hoch	
		Kegel mind. 45 cm hoch	
342		<u>Slalomstange (inkl. Fußteil)</u>	
		Hersteller: <u>Parido</u> Modell: <u>Halte- und Querstange, Standfuß</u> elastischer Polyethylenstab, Stablänge ca. 1,50 m, Durchmesser ca. 23 mm, inkl. Fuß aus Kunststoff, rutschfest	
343		<u>Rollbrett</u>	
		Hersteller: <u>Sport-Thieme</u> Modell: <u>Standard</u> Holz mit gerundeten Kanten, 4 kugelgelagerte Lenkrollen, Größe mind. 60 x 35 x 9 cm, belastbar bis 120 kg	







Ifd. Nummer	Artikelnummer			Einzelpreis Euro
344		<u>Mannschaftsband</u>		
		Hersteller: <u>Gujral</u> Modell: <u>Teamband</u> synthetisches Gurtband, Gurtbandbreite ca. 5 cm,		
		Kinder (ca. 70 cm)	rot	
		Kinder (ca. 70 cm)	gelb	
		Kinder (ca. 70 cm)	grün	
		Kinder (ca. 70 cm)	blau	
		Erwachsene (ca. 120 cm)	rot	
		Erwachsene (ca. 120 cm)	gelb	
		Erwachsene (ca. 120 cm)	grün	
		Erwachsene (ca. 120 cm)	blau	
345		<u>Kennzeichnungsweste</u>		
		Hersteller: <u>Gujral</u> ärmelloses Shirt, Kunstfaser		
		Kinder (Größe M)	rot	
		Kinder (Größe M)	gelb	
		Kinder (Größe M)	grün	
		Kinder (Größe M)	blau	
		Kinder (Größe M)	orange	
		Erwachsene (mind. Größe L)	rot	
		Erwachsene (mind. Größe L)	gelb	
		Erwachsene (mind. Größe L)	grün	
		Erwachsene (mind. Größe L)	blau	
		Erwachsene (mind. Größe L)	orange	
346		<u>Klingelball</u>		
		Hersteller: <u>KSG</u> Modell: <u>WV Gymn-Ball mit Glocke</u> Mit Glocken gefüllter Gummiball, abwaschbar Größe: Durchmesser 15 - 20 cm, Gewicht 300 - 350 g		
			blau	
			gelb	
			rot	
347		<u>Noppenball / Igelball</u>		
		Hersteller: <u>Ciber Industries</u> Modell: <u>Noppenball weich</u> Kunststoffball mit weichen Noppen,		
		ca.: Ø 5 cm	lila	
		ca.: Ø 8 cm	mint	
		ca.: Ø 9 cm	orange	
		ca.: Ø 10 cm	pink	

Ifd. Nummer	Artikelnummer		Einzelpreis Euro
348		<u>Motorikbälle</u>	
	Set 1 	Hersteller: <u>Erzi GmbH</u> Set mit verschiedenen robusten Bällen in versch. Farben, mit versch. Oberflächen, aus Naturkautschuk, Durchmesser 5 cm +/- 2 cm	Set 2 
		Set mit 3 Bällen	
		Set mit 3 Bällen	
349		<u>Bohnensäckchen</u>	
		Hersteller: <u>Lebenshilfe</u> Säckchen aus 100 % Baumwolle, in versch. Farben, Größe 10 x 15 cm, pro Säckchen 110 - 130 g, waschbar in der Waschmaschine, Füllung aus Kunststoffgranulat	
		blau	
		gelb	
		grün	
		rot	
350		<u>Bohnensäckchen im Set</u>	
		Hersteller: <u>Lebenshilfe</u> Modell: <u>Set Bohnensäckchen</u> Set mit 8 Säckchen jeweils aus 100 % Baumwolle, in versch. Farben, Größe 10 x 15 cm, pro Säckchen 110 - 130 g, waschbar in der Waschmaschine, Füllung aus Kunststoffgranulat, mit bunter Aufbewahrungstasche mit Reißverschluss	
		Set	
351		<u>Massageroller / Blackroll</u>	
		Hersteller: <u>Blackroll AG</u> Rolle aus EPP Material, glatte Oberfläche, hautfreundlich, geruchlos, abwaschbar, incl. Übungskarte und -DVD Länge: 30 cm, Durchmesser 15 cm, schwarz	
352		<u>Schaumstoffblöcke / BlockX</u>	
		Hersteller: <u>Jägersport</u> Modell: <u>BlockX Grundset</u> Set mit 20 Schaumstoffblöcken in verschiedenen Farben, 20 Blöcke aus reißfestem Polyesterschaum, mit gebohrten Löchern, in den Maßen: 50 x 15 x 9 cm, incl. Tragetasche, CE Zeichen	
		Set	

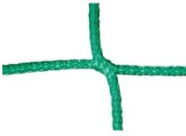
Ifd. Nummer	Artikelnummer	Firma Sport Thieme	Einzelpreis Euro
353		<u>BlockX - Verbindungsstücke</u>	
		Hersteller: <u>Jägersport</u> Verbindungsstecker zum Verbinden der Schaumstoffblöcke bei Nr. 352, Set mit 20 Steckern	
354		<u>BlockX - Hürdenfüße</u>	
		Hersteller: <u>Jägersport</u> Hürdenfüße für Ifd. Nr. 352 Set mit 10 Füßen	
355		<u>Band zum Balancieren / Slackline</u>	
		Hersteller: <u>Comlom Fitness</u> Modell: <u>Slackline</u> Band zum Balancieren, aus 100 Polyester, mit Ratsche mit abgerundeten Kanten, verstärkte Schlaufe, Set mit Baumschonern und Beutel, Breite 50 mm, Länge 15 m – im Set Länge 25 m – im Set	



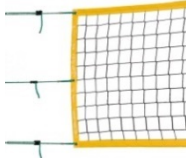

Fußballtore und Netze

Ifd. Nummer	Artikel-Nummer		Einzelpreis Euro
401		<u>Tornetz - klein</u>	
		Hersteller: <u>Haspo</u> Modell: <u>Mini-Trainingstor</u> transportabel, TÜV-geprüft, mit PP-Netz, Maße: 1,20 x 0,80 m	
402		<u>Kleinfeldtor</u>	
		Hersteller: <u>Haspo</u> Modell: <u>Alu-Kleinfeldtor</u> aus Aluminium, vollverschweißt, DIN-EN 748, TÜV-geprüft, 3,00 x 2,00 m mit großem Netzbügel und Bodenrahmen, Tortiefe oben 80 cm Tortiefe unten 150 cm	
403		<u>Jugendfußballtor - transportabel</u>	
		Hersteller: <u>Haspo</u> Modell: <u>Jugendfußballtor</u> aus Aluminium-Rundrohr, vollverschweißt, DIN-EN 748, TÜV-geprüft, Antikipp-Sicherung, 5,00 x 2,00 m mit großem Netzbügel und Bodenrahmen, Tortiefe oben 80 cm Tortiefe unten 150 cm	
404		<u>Fußballtor - transportabel</u>	
		Hersteller: <u>Haspo</u> Modell: <u>Fußballtor transportabel</u> aus Aluminium-Ovalprofil, vollverschweißt, DIN-EN 748, Antikipp-Bodenverankerung 7,32 x 2,44 m mit großem Netzbügel Tortiefe oben 80 cm Tortiefe unten 200 cm	
405		<u>Tornetz passend zu 402</u>	
		Hersteller: <u>Huck</u> Modell: <u>P. Kleinfeldtornetz</u> knotenlos, aus Polypropylen, mind. 4 mm stark,	
		1 Tornetz	

Ifd. Nummer	Artikel-Nummer		Einzelpreis Euro
406		<u>Tornetz passend zu 403</u>	
		<p>Hersteller: <u>Huck</u> Modell: <u>Jgd.-Fußball-Tornetz</u></p> <p>knotenlos, aus Polypropylen, mind. 4 mm stark</p>	
		1 Tornetz	
407		<u>Tornetz passend zu 404</u>	
		<p>Hersteller <u>Huck</u> Modell: <u>Fußball-Tornetz</u></p> <p>knotenlos, aus Polypropylen, mind. 4 mm stark</p>	
		1 Tornetz	
408		<u>Basketballnetz</u>	
		<p>Hersteller: <u>Taiwan</u> Modell: <u>Basketballnetz aus Nylon</u></p> <p>DIN EN 1270, 6 mm Nylonkordel 12 Punkt Aufhängung</p>	
409		<u>Volleyball - Turniernetz</u>	
		<p>Hersteller: <u>Huck</u> Modell: <u>Volleyb. Turniernetz DVV II</u></p> <p>mind. DVV 2 Prüfsiegel, Material 3 mm Polypropylen, knotenlos</p>	
410		<u>Beach- Volleyballnetz</u>	
		<p>Hersteller: <u>Huck</u> Modell: <u>Comfort</u></p> <p>Netzlänge 9,50 m, 11,70 m langes Seil, neonfarbene Bänderfassung mind. 5 cm 6-Punktaufhängung, Maschenweite 10 cm, Polyethylenschnur mind. 2 mm</p>	
411		<u>Hallenhandballnetz</u>	
		<p>Hersteller: <u>Huck</u> Modell: <u>HH- und Kleinfeld-Tornetz</u></p> <p>DIN EN 749, Größe 3 x 2 m (BxH), Tiefe 80 und 100 cm, 4 mm starkes Polypropylen oder Polyethylen, knotenlos</p>	
		1 Netz	

Ifd. Nummer	Artikel-Nummer	Firma Sport Thieme	Einzelpreis Euro
412		<u>Tchoukball-Rahmen</u>	
		Hersteller: <u>Parido</u> Modell: <u>Tschoukball-Rahmen</u> Stahlrohr, galvanisch verzinkt, mit Polypropylennetz, 6-fach verstellbare Neigung; Bodenschoner an Rahmen und Standbügel,	

Sportgeräte, Ballschränke, Transportwagen, Sprungbretter

Ifd. Nummer	Artikel-Nummer	Firma Sport Thieme	Einzelpreis Euro
501		<u>Sportgeräteschrank</u>	
		<p>Hersteller: <u>C+P</u> Modell: <u>Typ 1</u></p> <p>Korpus und Böden Stahlblech, Maße (HxBxT) ca. 1.950 x 1.200 x 500 mm RAL 7035 EPS- beschichtet, mit 2 verstärkten Flügeltüren, verschießbar durch 1 Zylinderschloss mit Schließstangen, Schrank auf Sockel, ca. 100 mm hoch, ausgestattet mit Wertfach, Reifenhalter, Keulenhalter, Seilhalter, Stabhaltevorrichtung, Ablagefächer für Kleingeräte.</p>	
502		<u>Ballschrank</u>	
		<p>Hersteller: <u>C+P</u> Modell: <u>Typ 3</u></p> <p>Maße (HxBxT) ca. 195 cm x 120 cm x 50 cm Korpus und Türen wie Nr. 501, mit 5 nach oben aufgekanteten Einlegeböden und im Raster höhenverstellbar.</p>	
503		<u>Ballschrank</u>	
		<p>Hersteller: <u>C+P</u> Modell: <u>Typ 3</u></p> <p>Wie Ifd. Nr. 502, aber mit den Maßen: 195 cm hoch, 150 cm breit, 50 cm tief</p>	
504		<u>Transportwagen - für den Innenbereich</u>	
		<p>Hersteller: <u>Nantong</u> Modell: <u>Jumbo XXL</u></p> <p>Konstruktion aus engmaschigem stabilen Stahldraht, Fassungsvermögen 600 l, Tragkraft 100 kg, abschließbar mit Vorhängeschloss, (Schloss nicht enthalten), 4 leicht laufende Lenkrollen mit Feststellbremse, platzsparend zusammenfaltbar</p>	

Ifd. Nummer	Artikel-Nummer		Einzelpreis Euro
505		<p align="center"><u>Transportwagen - für den Feuchtbereich</u></p> <p>Hersteller: <u>Haspo</u> Modell: <u>Alu-Gitterregalwagen</u></p>  <p>Alu-Wellengitter Konstruktion, 3 stufenlos verstellbare Einlegeböden aus Alu-Wellengitter, mit Schiebetüren, mit Schloss, mit Dach Reling, Fassungsvermögen 1.000-1.500 l, B:H:T ca. 150 x 150 x 60 cm.</p>	
506		<p align="center"><u>Transportwagen – klein – für den Feuchtbereich</u></p> <p>Hersteller: <u>OLUSPO-SRP GmbH</u> Modell: <u>Aufbewahrungswagen</u></p> <p>Kunststoffwagen auf 4 Rollen, nach oben offen, mit Leichtlaufrollen für den Feuchtbereich, Maße B:T:H: ca. 60 x 40 x 75 cm.</p>	
507		<p align="center"><u>Ballwagen</u></p> <p>Hersteller: <u>Nantong</u> Modell: <u>Jumbo L</u></p> <p>Engmaschiger Stahldraht mit Klappdeckel, verschießbar, fahrbar, (Schwenkrollen), Länge: mind. 95 cm, Breite: mind. 50 cm, Nutz höhe: mind. 80 cm</p>	
508		<p align="center"><u>Sprungbrett</u></p> <p>Hersteller: <u>Polsport S.A.</u> Modell: <u>"Gepard"</u></p> <p>aus Holz, mit Verbundschaum gepolstert, mit Nadelfilz bezogen, Absprungfläche in rot, Federkern aus Holz, Gr. 120 x 60 cm, Federwirkung: 5 wettkampfgeeignet, Ausführung gem. FIG: weich Körpergewicht bis 70 kg</p>	

Stichwortverzeichnis

Artikel	Seite	Artikel	Seite	Artike	Seite
A		F		K	
Aerobic-Step.....	17	Fausthanteln.....	15	Kennzeichnungsweste	29
B		Floorball	11	Kickertischbälle - indoor	20
Badmintonbälle	9	Floorballstock	11	Kickertischbälle - outdoor..	20
Badminton-Netz	10	Floorball-Tor	11	Kleinfeldtor	32
Badminton-Racket	9	Footbag	6	Klingelball	29
Ballkompressor	6	Fußball	2	Kurzhandeln	15
Ballnippel.....	6	Fußballtor - transportabel.	32	Kurzhandelsatz	16
Ballpumpe	6	Futsal.....	2	L	
Ballschrank	35	G		Leichtturnmatte	24
Balltragenetz.....	5	Geräte-Turnmatte	23	M	
Ballwagen	36	Gymnastik- / Springseil.....	22	Magnesia	28
Band zum Balancieren.....	31	Gymnastikball.....	4, 5, 19	Mannschaftsband.....	29
Basketball	1	Gymnastikband.....	16, 22	Markierungskegel.....	28
Baskettballnetz.....	33	Gymnastikkeule	21	Massageroller	30
Beach-Volleyball	2	Gymnastikmatte.....	23	Maßband	25
Beach-Volleyballnetz.....	33	Gymnastikreifen.....	21	Medizinball	4, 5
Blackroll.....	30	Gymnastikschnur.....	12	Methodik-Handball für	
BlockX	30	H		Kinder.....	3
BlockX - Hürdenfüße.....	31	Hallenfußball	2	Motorikbälle.....	30
BlockX - Verbindungsstücke		Hallenhandballnetz.....	33	N	
.....	31	Hallenhockeyball	10	Niedersprungmatte	24
Bodenturnmatte /		Hallenhockeystöcke	11	Noppenball	29
Einzelbahn	24	Handball.....	2, 3	O	
Bohensäckchen	30	Handball für Kinder	3	Ogosportbälle	12
Bohensäckchen im Set...	30	Handkompressor	6	Ogosportset.....	12
Boxhandschuhe	17	Headisball	4	Omnikinball	7
Boxsack - Kunstleder	20	Headisnetz.....	4	P	
Boxsack - Rindsleder	19	Herzfrequenzmesser.....	18	Poolnudel.....	14
C		Hochsprungständer.....	27	Pullbuoy	14
Catchball	5	I		R	
D		Igelball	29	Reivoband	17
Deuserband	16	Indiacasport.....	12	Rollbrett	28
Diabolo	13	J		Rugbyball - Trainingsball	3
E		Jonglierbälle	12	Rugbyball für Vereinsport .	3
Ersatztischtennisnetz	8	Jongliertücher.....	12		
		Judo-Matte.....	18		
		Jugendfußballtor -			
		transportabel	32		

S

Schaumstoffblöcke	30
Schaumstoffwürfel	25
Schlagball	27, 28
Schlagkissen	18
Schleuderball.....	27
Schleuderspringseil	23
Schwimmbrett.....	14
Schwimmbrett klein	13
Schwimmflossen	13
Schwimmgürtel.....	14
Schwimmhilfe	14
Schwimmhilfe für Kinder ...	14
Schwimmscheibe	14
Schwingseil.....	23
Sicherheitspuck.....	11
Signalgeber.....	19
Signalpfeife	19
Sitzball	19
Slackline.....	31
Slalomstange (inkl. Fußteil)	28
Softball.....	3, 4
Speedminton-Bälle	10
Speedminton-Racket.....	10
Speedseil	15
Sportgeräteschrank	35
Springseil	14, 22, 23
Sprungbrett.....	36

Sprunglatte	27
Staffelstab.....	26
Startklappe	28
Startschienen	26
Steppbrett	17
Stoppuhr – (analog)	25
Stoppuhr (digital)	25, 26
Stoßkugel.....	26
Stoßkugel für die Halle	26
Streetball.....	1

T

Tauchreifenspiel	13
Tauchringe.....	13
Tauchtiere.....	13
Tausitze	23
Tchoukball Rahmen	34
Theraband	16
Tischtennisball	6
Tischtennisbälle	8
Tischtennis-Kopfball.....	4
Tischtennisnetz.....	8
Tischtennisnetzgarnitur	8
Tischtennisschläger	8
Tischtennistisch	9
Tischtennis-Trainingsbälle .	8
Tornetz	32, 33
Tornetz - klein	32
Torwarthandschuhe	18

Trainings-Handball.....	3
Trainingsspeere.....	27
Transportwagen.....	35, 36
Transportwagen - klein.....	36
Tube	15
Turnbank	24
Turnmatte	23, 24
Turnstab.....	21

U

Übungssprunglatte.....	27
------------------------	----

V

Volleyball	1
Volleyball - Turniernetz.....	33

W

Wassergymnastikstab	14
Weichbodenmatte	24
Wettkampf-Fußball.....	2
Wettkampf-Handball	2
Wettspiel-Basketball	1
Wettspiel-Volleyball.....	1
Wizzball	19
Wurf- / Schlagball.....	27, 28
Wurfscheibe	11

Feedbackbogen für die Warengruppe Sportgeräte

Um in zukünftigen Ausschreibungen bedarfsorientierter agieren zu können, bitte ich um Ihr freiformuliertes, schriftliches Feedback.

1. Ist das Rundschreiben verständlich? Benötigen Sie weitere Informationen der Anbieter?
Zum Beispiel den Link auf die Homepage bzw. auf den Support der Firma.
2. Sind die ausgeschriebenen Produkte in diesem Segment ausreichend und aktuell?
Gibt es Produkte in dieser Warengruppe, die nicht berücksichtigt werden von Ihnen aber benötigt werden?
3. Gibt es Gründe für Reklamationen bei den Firmen? Wenn ja, ist die Durchsetzung Ihrer Beanstandungen erfolgreich?
4. Halten die Firmen Ihre Versprechungen hinsichtlich der vorgegebenen Lieferzeiten, gegebenenfalls Montageangeboten, Verpackungsmengen usw. ein?

Dieser Fragebogen ist nicht zwingend zurückzuschicken. Haben Sie Wünsche und/oder Anregungen füllen Sie ihn bitte manuell aus und senden Sie ihn per Fax oder eingescannt als Mailanhang an mich zurück. Gerne können Sie Ihre Antworten auch auf einem extra Bogen mitteilen.

Vielen Dank
Beatrix Hartmann-Lamberty

Fax: 9(0)28 3508
<mailto:beatrix.hartmann-lamberty@lvwa.berlin.de>

absendende Dienststelle: